

1 Pendant Light Conversion Kit & Glass Shade

1 juego de conversión y pantalla de vidrio para lámpara colgante



Dry Locations Only

WARNING - Risk of fire or electrical shock. Do not alter, relocate, or remove wiring, lampholders, ballasts, or any other electrical component.

WARNING - Risk of fire or electrical shock. Install this kit only in the luminaries that have the construction features and dimensions shown in the photographs and/or drawings.

Do not make or alter any open holes in an enclosure of wiring or electrical components during kit installation.



Ubicaciones secas solamente

ADVERTENCIA - Riesgo de incendio o choque eléctrico. No altere, reubique o quite cableado, portalámparas, balastros o cualquier otro componente eléctrico.

ADVERTENCIA - Riesgo de incendio o choque eléctrico. Instale este juego solamente en luminarias que tengan las características y dimensiones mostradas en las fotografías y/o dibujos.

No haga o altere cualquier agujero abierto en algún compartimiento para cableado o componentes eléctricos durante la instalación de este juego.



To Begin/Para comenzar

WARNING: Review important safety instructions before installation. Check to make sure you have the following:

ADVERTENCIA: Examine las instrucciones de seguridad importantes antes de la instalación. Revise para asegurarse que tiene lo siguiente:

1 - recessed light adapter unit (includes socket adapter, canopy, cord, lamp fitting)

1 - lamp shade

1 - lamp shade socket ring

1 - lamp shade spacer

REQUIRED (not included)

1 - 60 watt max. bulb, type B

A - 7.75 in.

B - 1 in.

C - 8 in.

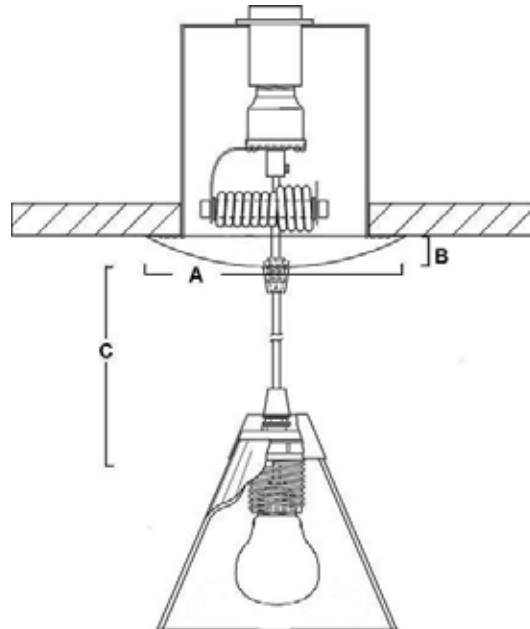

1 - unidad de adaptación para luz empotrada (incluye adaptador para casquillo, dosel, cordón, accesorio de lámpara)

1 - pantalla para lámpara

1 - anillo para el casquillo de la pantalla para lámpara

1 - espaciador para la pantalla para lámpara

REQUERIDO (no incluido)

1 - bombilla de 100 vatios máximo

A - 19.685 cm

B - 2.54 cm

C - 20.32 cm

The light installs in minutes just like changing a light bulb!!

¡La lámpara se instala en minutos, es como cambiar una bombilla!

Preparation/Preparación

Estimated time of assembly approximately
5 – 10 minutes.

Tiempo estimado de ensamblaje de
aproximadamente 5 – 10 minutos.

Turn off light switch.

Remove existing incandescent bulb
from your recessed light fixture.

Make sure your recessed light fixture
is properly secured in the ceiling.

Remove trim ring from your recessed
light fixture.
(This step is optional, but may produce
a cleaner installation)

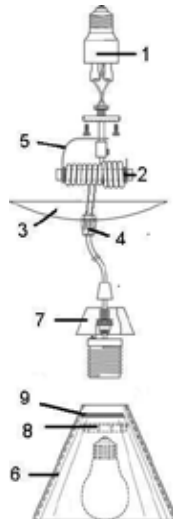

Apague el interruptor de luz.

Retire la bombilla incandescente
existente de su accesorio de luz
empotrada.

Asegúrese que su accesorio de luz
empotrada esté adecuadamente
asegurado al techo.

Quite el anillo de ajuste de su accesorio
de luz empotrada. (Este paso es
opcional, pero podría producir una
instalación más limpia)

Fixture Installation/Instalación del accesorio

Adjust excess cord by wrapping it around spindle bracket (#2)
until cord is at desired length. Position the last wrap so cord
hangs in the center of recessed light hole to ensure canopy (#3)
will cover the hole completely.

Screw the adapter unit (#1) in to the recessed light bulb socket.

Finger loosen canopy compression nut (#4) by turning in a
counter-clockwise direction and slide canopy up the cord and
against the ceiling. To hold canopy in place, finger tighten
compression nut by turning in a clockwise direction.

HELPFUL HINT: If the canopy does not sit tight against the
ceiling, loosen the compression nut, GENTLY pull down on the
cord to flex the spring arm (#5), then slide the canopy back up
and re-tighten.

Remove socket ring (#8) and spacer (#9) from light bulb socket.
Attach glass shade (#6) with narrow side of spacer touching the
glass shade and flat side of the socket ring touching the spacer.
Turn socket ring clockwise until tight.

CAUTION: Do not OVER tighten socket ring as it may result in a
broken glass shade.

That's it, you're done!

Atornille la unidad de adaptación (#1) en el casquillo de la
bombilla de la luz empotrada.

Ajuste el exceso de cordón enrollándolo alrededor de la
abrazadera del eje (#2) hasta que el cordón sea del largo
deseado. Posicione el último giro de modo que el cordón
cuelgue en el centro del agujero de la luz empotrada para
asegurarse que el dosel (#3) lo cubrirá completamente.

Afloje con los dedos la tuerca de compresión del dosel (#4)
girándola en sentido contrario a las manecillas del reloj y
deslice el dosel hacia arriba en el cordón y contra el techo.
Para mantener el dosel en su lugar, apriete con los dedos la
tuerca de compresión girándola en sentido de las manecillas
del reloj.

CONSEJO ÚTIL: Si el dosel no se ajusta firmemente contra
el techo, afloje la tuerca de compresión, SUAVEMENTE tire
del cordón hacia abajo para flexionar el brazo de resorte (#5),
luego deslice el dosel de nuevo hacia arriba y vuelva a apretar.

Quite el anillo del casquillo (#8) y el espaciador (#9) del
casquillo de la bombilla. Fije la pantalla de vidrio (#6) con
el lado angosto del espaciador tocándola y el lado plano del
anillo del casquillo tocando el espaciador. Gire el anillo del
casquillo en sentido de las manecillas del reloj hasta que
apriete.

PRECAUCIÓN: No apriete DEMASIADO el anillo del casquillo
pues podría resultar en una pantalla de vidrio rota.

¡Eso es todo, usted ha terminado!

Troubleshooting Guide/Guía de resolución de problemas

Problem	Cause	Solution
Canopy does not sit flush with the ceiling	Cord has stretched out	Loosen the compression nut, GENTLY pull down on the cord to flex the spring arm (#5), then slide the canopy back up and retighten
Bulb won't light	Bulb is burnt out Power is off Bad switch	Replace light bulb Make sure power supply is on Test or replace switch
Problema	Causa	Solución
El dosel no se ajusta a ras del techo	El cordón se ha estirado	Afloje la tuerca de compresión, SUAVEMENTE tire hacia abajo del cordón para flexionar el brazo de resorte (#5), luego deslice el dosel de nuevo hacia arriba y vuelva a apretar
La bombilla no enciende	La bombilla se ha quemado La corriente está apagada Un interruptor malo	Reemplace la bombilla Asegúrese que la fuente de corriente esté encendida Pruebe o reemplace el interruptor

Cleaning and Bulb Replacement/Limpieza y reemplazo de la bombilla

Shut off light and let shade cool if necessary. Wipe glass shade with soft cloth or household glass cleaner. Do not use abrasive cleaners. Bulb replacement: Use 100 watt bulbs or less (A, G or PAR) (not included).

Apague la luz y deje que la pantalla se enfríe si es necesario. Limpie la pantalla de vidrio con un paño suave o un limpiador de vidrio de uso casero. No use limpiadores abrasivos. Reemplazo de la bombilla: use bombillas de 100 vatios o menos (A, G or PAR) (no incluida).

Need Help? / ¿Necesita ayuda?

In the event you are missing a part or have a question regarding installation, please visit www.worthhomeproducts.com or call the Customer Care Center at 1-866-384-9400.

En el caso de que le falte alguna pieza o tenga alguna pregunta en relación a la instalación, por favor visite www.worthhomeproducts.com o llame al Centro de Atención al Cliente al 1-866-384-9400.

One (1) Year Limited Warranty / Un (1) año de garantía limitada

WORTH HOME PRODUCTS warrants against defects in materials and workmanship for one (1) year from the date of purchase to the original purchaser. If within this period the product is found to be defective, take a copy of the bill of sale as a proof of purchase and the product in its original carton to the place of purchase. This warranty does not cover products becoming damaged or defective caused by abuse, misuse, accidents, faulty installation, improper handling and/or maintenance, or repairs not carried out by WORTH HOME PRODUCTS. Items which are not covered by warranty are those considered as parts which are prone to failure due to general wear and tear (for example, lamps, fuses, glass materials). There will be no obligations or liability on the part of WORTH HOME PRODUCTS for consequential damages arising from the use of the product or any indirect damages with respect to loss of property, revenue, or costs for removal, installation, or re-installation. As some states do not allow exclusions of limitations on an implied warranty, the above exclusion and limitation may not apply. This warranty gives you specific rights and you may also have other rights which may vary from state to state.

WORTH HOME PRODUCTS garantiza contra defectos en materiales y mano de obra por un (1) año a partir de la fecha de compra para el comprador original. Si dentro de este periodo el producto resulta defectuoso, lleve una copia del recibo de compra como prueba de compra y el producto en su caja original al lugar de la compra. Esta garantía no cubre productos que se han dañado o resultado defectuosos a causa de abuso, uso inapropiado, accidentes, instalación defectuosa, manejo y/o mantenimiento inadecuado, o reparaciones no llevadas a cabo por WORTH HOME PRODUCTS. Los artículos que no están cubiertos por la garantía son aquellos que se consideran piezas que tienden a fallar debido al uso y desgaste (por ejemplo: lámparas, fusibles y materiales de vidrio). No habrá obligación ni responsabilidad por parte de WORTH HOME PRODUCTS por daños emergentes resultantes del uso del producto o daños indirectos con respecto a la pérdida de propiedad, renta, o costos por remoción, instalación o reinstalación. Como algunos estados no permiten exclusiones de limitaciones en una garantía implícita, la exclusión y limitación que aparecen arriba podrían no aplicar. Esta garantía le da a usted derechos específicos y usted también podría tener otros que varían de estado a estado.